

ufesa

CM Dolcevita

Crepera



- ES manual de instrucciones
- PT manual de instruções
- EN instructions manual
- FR mode d'emploi
- CA manual d'instruccions

- IT manuale di istruzioni
- DE bedienungsanleitung
- BG Ръководство за инструкции

AR

تعليمات الاستخدام

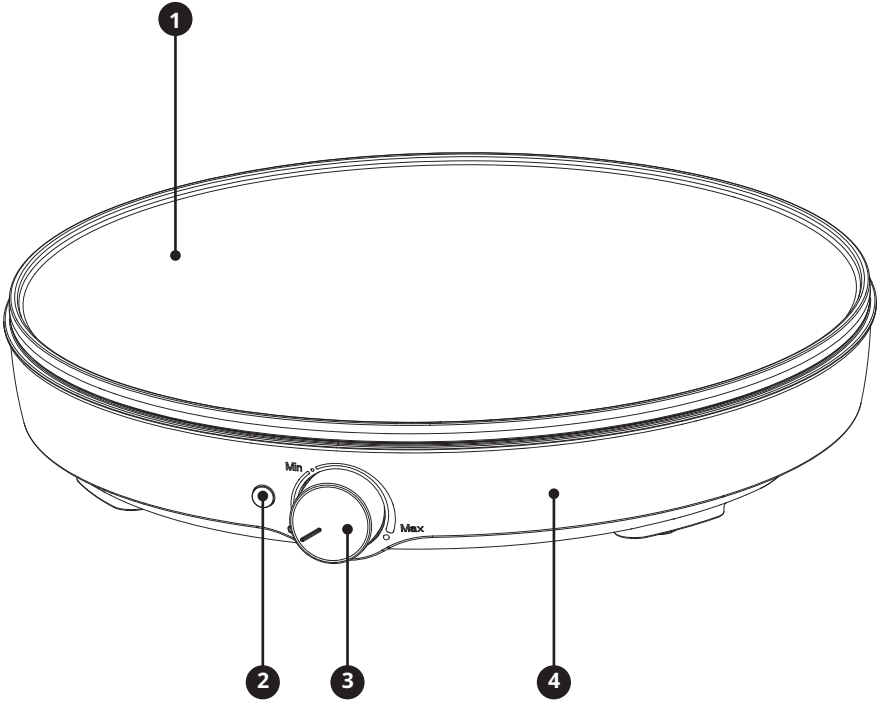

AGRADECEMOS QUE HAYA DEPOSITADO SU CONFIANZA EN UFESA Y DESEAMOS QUE EL FUNCIONAMIENTO DEL PRODUCTO LE SATISFAGA PLENAMENTE.

ATENCIÓN

LEA ATENTAMENTE LAS INSTRUCCIONES DE USO ANTES DE UTILIZAR EL PRODUCTO. GUÁRDELAS EN UN LUGAR SEGURO POR SI NECESITA CONSULTARLAS EN EL FUTURO.

DESCRIPCIÓN

1. Placa antiadherente
2. Luces indicadoras
3. Botón regulador
4. Base

INSTRUCCIONES DE SEGURIDAD

Si el cable de alimentación está dañado, el fabricante, su agente de asistencia técnica u otras personas con una cualificación equivalente deberán sustituirlo para evitar riesgos.

Los niños a partir de 8 años y las personas con capacidades físicas, sensoriales o mentales reducidas o con falta de experiencia y conocimientos, pueden utilizar este aparato sólo si se encuentran bajo supervisión o si han recibido instrucciones acerca del uso del aparato de forma segura y han comprendido los peligros que conlleva su uso. Los niños no deben jugar con el aparato. Los niños no deben realizar la limpieza ni el mantenimiento de usuario, a menos que sean mayores de 8 años y se encuentren bajo la supervisión de una persona adulta.

Mantenga el aparato y el cable de alimentación fuera del alcance de los niños menores de 8 años. Los aparatos no están pensados para funcionar mediante un temporizador externo o un sistema de control remoto independiente. Este aparato está diseñado para uso doméstico. No está previsto que se utilice en aplicaciones como:

- zonas de cocina del personal en tiendas, oficinas y otros entornos de trabajo.
- casas de campo.
- clientes en hoteles, moteles y otros entornos de tipo residencial.
- entornos de tipo bed and breakfast (alojamiento y desayuno).

Este aparato está diseñado para utilizarse a una altitud máxima de 2000 metros sobre el nivel del mar. Proceda conforme a la sección de mantenimiento y limpieza del presente manual para la limpieza.

ADVERTENCIAS IMPORTANTES

Cualquier uso incorrecto o manipulación indebida del producto anulará la garantía.

Antes de enchufar el aparato, compruebe que el voltaje de la red eléctrica es el mismo que el que aparece indicado en la etiqueta del mismo.

El cable de alimentación no debe estar enredado ni enrollado alrededor del aparato durante su uso. No utilice el aparato ni lo conecte o desconecte de la red de suministro eléctrico con las manos o los pies mojados.

No tire del cable de alimentación para desenchufar el aparato ni lo utilice como asa.

Desenchufe inmediatamente el aparato de la red eléctrica en caso de que se produzca cualquier avería o daño y póngase en contacto con un servicio de asistencia técnica oficial. Para evitar cualquier peligro, no abra el aparato. Solo el personal técnico cualificado del servicio de asistencia técnica oficial de la marca puede realizar reparaciones o intervenciones en el aparato.

B&B TRENDS SL. no se hace responsable de ningún daño que se pueda ocasionar a personas, animales u objetos, como resultado del incumplimiento de estas advertencias.

ANTES DEL PRIMER USO

Retire todos los materiales de embalaje.

Limpie las placas de cocción con un paño húmedo o una esponja.

Engrase ligeramente las placas de cocción con un poco de aceite de cocina.

Procure que no entre agua en el aparato.

INSTRUCCIONES DE USO

Antes de utilizar el aparato por primera vez, despegue los materiales promocionales y de embalaje, y compruebe que las placas de cocción están limpias y sin polvo. Si es necesario, pase un paño húmedo por encima. Para obtener mejores resultados, vierta una cucharadita de aceite vegetal sobre las placas antiadherentes. Extiéndalo con un paño de cocina absorbente y limpie el exceso de aceite.

NOTA: Cuando su aparato se caliente por primera vez, puede desprender un poco de humo u olor. Esto es normal en muchos aparatos que generan calor. Esto no afecta a la seguridad de su aparato.

- Coloque la unidad sobre una superficie nivelada asegurándose de que no esté en contacto con una pared, esquina o cortinas.
 - Nunca corte los crepes en la placa de cocción. Utilice sólo utensilios de madera o de plástico resistente al calor para evitar rayar el revestimiento antiadherente.
- Inserte el enchufe en la toma de corriente. Gire el mando de la temperatura a MAX y observará que la luz indicadora se enciende, indicando que el aparato se está calentando.
- Deje que el aparato se precaliente hasta que la luz indicadora se apague. Esto indica que la placa de cocción ha alcanzado la temperatura correcta para cocinar.
 - Para obtener mejores resultados, cubra ligeramente la placa de cocción con un aceite de cocina en spray antes de usarla. Esto ayudará a retirar los crepes después de la cocción.
 - Una vez que se apague la luz de encendido, vierta la masa de crepes en la placa de cocción extendiéndola con un movimiento circular utilizando el esparcidor de masa.
 - La luz indicadora de encendido continuará encendiéndose y apagándose durante el proceso de cocción indicando que el aparato se está calentando adecuadamente.
 - Deje que la crepe se cocine hasta que la masa de la crepe en la superficie ya no esté líquida y la crepe se pueda mover ligeramente.
 - Con una espátula, levante y dé la vuelta completa a la crepe.
 - Continúe cocinando por este lado hasta que la parte inferior se dore ligeramente y se levante con facilidad. Retire la crepe a una rejilla y deje que se enfríe ligeramente antes de apilarla en un plato.
 - Ajuste la temperatura según sea necesario después de hacer la primera crepe.

LIMPIEZA Y CUIDADO

- Apague siempre el aparato y desenchúfelo antes y después de limpiarlo.
- La placa de cocción está recubierta de una superficie antiadherente, por lo que requiere poca limpieza. Sólo tiene que limpiar la placa de cocción con un paño húmedo.
- No sumerja el aparato en agua o cualquier otro líquido.
- No utilice estropajos, polvos o limpiadores abrasivos.
- No lo introduzca en el lavavajillas.
- Antes del siguiente uso, engrase ligeramente la placa de cocción para facilitar la extracción de las crepes cocidas.

ELIMINACIÓN DEL PRODUCTO



Este producto cumple con la Directiva Europea 2012/19/EU relativa a los aparatos eléctricos y electrónicos, conocidos como RAEE (residuos de aparatos eléctricos y electrónicos), que establece el marco legal aplicable en la Unión Europea para la eliminación y reutilización de los residuos de aparatos eléctricos y electrónicos. No tire el producto a la basura. Llévelo al centro de recogida de residuos eléctricos y electrónicos más cercano.

AGRADECEMOS A SUA PREFERÊNCIA PELA UFESA. ESPERAMOS QUE O DESEMPENHO DO PRODUTO VÁ AO ENCONTRO DAS SUAS EXPECTATIVAS.

AVISO

LEIA COM ATENÇÃO AS INSTRUÇÕES DE UTILIZAÇÃO ANTES DE UTILIZAR O PRODUTO. GUARDE ESTAS INSTRUÇÕES NUM LOCAL SEGURO PARA CONSULTA POSTERIOR.

DESCRIÇÃO

1. Placa antiaderente
2. Luz indicadora
3. Manípulo
4. Base

INSTRUÇÕES DE SEGURANÇA

Se o cabo estiver danificado, tem de ser substituído pelo fabricante, pelo respetivo agente de serviços ou por pessoal igualmente qualificado, de modo a evitar riscos.

O aparelho pode ser utilizado por crianças com oito anos ou mais e pessoas com capacidades físicas, sensoriais ou mentais reduzidas, ou falta de experiência ou conhecimento, sob supervisão ou se lhes tiverem sido dadas instruções relativas à utilização do aparelho de forma segura e entenderem os perigos envolvidos. As crianças não devem brincar com o aparelho. A limpeza e a manutenção do utilizador não devem ser feitas por crianças, a não ser que tenham mais de 8 anos e que as realizem sob supervisão.

Mantenha o aparelho e o respetivo cabo fora do

alcance de crianças com menos de 8 anos.

Os aparelhos não se destinam a ser operados através de um temporizador externo ou de um sistema de controlo remoto separado.

Este aparelho destina-se apenas à utilização doméstica. Não se destina a ser usado em aplicações como:

- áreas da copa de funcionários em lojas, escritórios e outros ambientes de trabalho.
- quintas agrícolas.
- por clientes em hotéis, motéis e outros ambientes residenciais.
- ambientes de alojamento e pequeno-almoço.

Este aparelho está preparado para ser utilizado a uma altitude máxima de até 2000 m acima do nível do mar.

Para limpar, proceda de acordo com a secção de manutenção e limpeza deste manual.

AVISOS IMPORTANTES

A utilização incorreta ou o manuseamento incorreto do produto resultarão na anulação da garantia. Antes de ligar o produto, verifique se a voltagem da sua rede elétrica é igual à indicada na etiqueta do produto.

O cabo de alimentação não deve estar enrolado ou emaranhado à volta do produto durante a utilização. Não utilize o aparelho, nem o ligue ou desligue da corrente elétrica com as mãos e/ou os pés molhados.

Não puxe o cabo de ligação para o desligar ou utilizar como pega.

Em caso de avaria ou danos, desligue imediatamente o produto da corrente elétrica e contacte um serviço de assistência técnica oficial. De maneira a evitar possíveis situações de risco, não abra o aparelho. As reparações ou intervenções a efetuar no aparelho apenas podem ser levadas a cabo por pessoal técnico qualificado do serviço técnico oficial da marca.

A B&B TRENDS SL. não se responsabiliza por quaisquer danos que possam ser provocados a pessoas, animais ou objetos devido à inobservância destas advertências.

ANTES DA PRIMEIRA UTILIZAÇÃO

Retire todas as embalagens.

Limpe as placas de cozedura com um pano húmido ou uma esponja.

Unte ligeiramente as placas de cozedura com um pouco de óleo alimentar.

Evite que a água entre no aparelho.

INSTRUÇÕES DE UTILIZAÇÃO

Antes de utilizar o aparelho pela primeira vez, retire todos os materiais promocionais e embalagens e verifique se as placas de cozedura estão limpas e sem pó. Se necessário, limpe-o com um pano húmido. Para melhores resultados, verta uma colher de chá de óleo vegetal sobre as chapas antiaderentes. Espalhe o óleo com uma folha de papel de cozinha e limpe o excesso.

NOTA: Quando o seu aparelho é aquecido pela primeira vez, pode emitir um ligeiro fumo ou odor. Esta situação é normal em muitos aparelhos aquecidos. A mesma não afeta a segurança do seu aparelho.

- Coloque a unidade numa superfície plana, assegurando-se de que não está em contacto com uma parede, canto ou cortinas.

- Nunca corte os crepes na placa de cozedura. Utilize apenas utensílios de madeira ou de plástico resistente ao calor para evitar riscar o revestimento antiaderente.

Insira a ficha na tomada eléctrica. Rode o botão da temperatura para MAX e verá que o indicador luminoso se acende, indicando que o aparelho está a aquecer.

- Deixe o seu aparelho pré-aquecer até que o indicador luminoso se apague. Isto indica que a placa de cozedura atingiu a temperatura correta para cozinhar.

- Para obter melhores resultados, pulverizar ligeiramente a placa de cozedura com um spray de óleo alimentar antes de utilizar. Isto ajudará a retirar os crepes depois de cozinhados.

- Quando a luz de alimentação se apaga, deite a massa de crepes na placa de cozedura, espalhando-a com um movimento circular utilizando o batedor de massa.

- O indicador luminoso de alimentação continua a acender-se e a apagar-se durante o processo de cozedura, indicando que o aparelho está a aquecer adequadamente.

- Deixe o crepe cozer até que a massa do crepe à superfície deixe de estar líquida e o crepe possa ser ligeiramente movido.

- Com uma espátula, levante e vire completamente o crepe.

- Continue a cozinhar deste lado até que a parte de baixo esteja ligeiramente dourada e possa ser facilmente levantada. Retire o crepe para uma grelha e deixe arrefecer ligeiramente antes de o empilhar num prato.

- Depois de o primeiro crepe estar pronto, ajuste a temperatura conforme necessário.

LIMPEZA E MANUTENÇÃO

- Desligue sempre a corrente e retire a ficha da tomada depois e antes de limpar.
- A placa de cozedura é revestida com uma superfície de cozedura antiaderente, pelo que não é necessário limpar muito. Simplesmente limpe a placa de cozedura com um pano húmido.
- Não mergulhe o aparelho em água ou nouro líquido.
- Não utilize esfregões, pós ou produtos de limpeza abrasivos.
- Não coloque o aparelho na máquina de lavar a loiça.
- Antes da próxima utilização, unte ligeiramente a placa de cozedura para facilitar a remoção dos crepes cozinhados.

ELIMINAÇÃO DO PRODUTO



Este produto está em conformidade com a Diretiva Europeia 2012/19/UE relativa aos dispositivos elétricos e eletrónicos, conhecida como REEE (Resíduos de Equipamentos Elétricos e Eletrónicos), que estabelece o quadro jurídico aplicável na União Europeia para a eliminação e reutilização de resíduos de dispositivos elétricos e eletrónicos. Não deite este produto no lixo comum. Dirija-se ao ponto de recolha de resíduos elétricos e eletrónicos mais próximo da sua residência.

WE WOULD LIKE TO THANK YOU FOR CHOOSING UFESA, WE WISH THE PRODUCT PERFORMS TO YOUR SATISFACTION AND PLEASURE.

WARNING

PLEASE READ THE INSTRUCTIONS FOR USE CAREFULLY PRIOR TO USING THE PRODUCT. STORE THESE IN A SAFE PLACE FOR FUTURE REFERENCE.

DESCRIPTION

1. Non-stick Plate
2. Indicator light
3. Knob
4. Base

SAFETY INSTRUCTIONS

If the supply cord is damaged it must be replaced by the manufacturer, its service agent or similarly qualified persons in order to avoid a hazard.

This appliance can be used by children aged from 8 years and above and persons with reduced physical, sensory or mental capabilities or lack of experience and knowledge if they have been given supervision or instruction concerning use of the appliance in a safe way and understand the hazards involved. Children shall not play with the appliance. Cleaning and user maintenance shall not be made by children unless they are older than 8 and supervised.

Keep the appliance and its cord out of reach of children less than 8 years.

Appliances are not intended to be operated by

means of an external timer or separate remote-control system.

This appliance is designed for household use. It is not intended to be used in applications such as:

- staff kitchen areas in shops, offices, and other working environments.
- farm houses.
- by clients in hotels, motels, and other residential type environments.
- bed and breakfast type environments.

This device is designed for use at a maximum altitude up to 2000m above sea level.

Proceed according to maintenance and cleaning section of this manual for cleaning.

IMPORTANT WARNINGS

Any incorrect use or improper handling of the product shall render the warranty null and void.

Prior to plugging in the product, check that your mains voltage is the same as the one indicated on the product label.

The mains connection cable must not be tangled or wrapped around the product during use.

Do not use the device or connect and disconnect to the supply mains with the hands and / or feet wet.

Do not pull on the connection cord in order to unplug it or use it as a handle.

Unplug the product immediately from the mains in the event of any breakdown or damage and contact an official technical support service. In order to prevent any risk of danger, do not open the device. Only qualified technical personnel from the brand's Official technical support service may carry out repairs or procedures on the device.

B&B TRENDS SL. disclaims all liability for damages that may occur to people, animals or objects, for the non-observance of these warnings.

BEFORE FIRST USE

Remove all packaging materials.

Clean the baking plates with a damp cloth or sponge.

Slightly grease the baking plates with a little cooking oil.

Take care to prevent water from running into the appliance.

INSTRUCTIONS OF USE

Before using the appliance for the first time, peel off any promotional materials and packaging materials, and check that the cooking plates are clean and free of dust. If necessary, wipe over with a damp cloth. For best results, pour a teaspoon of vegetable oil on to the non-stick plates. Spread over with an absorbent kitchen towel and wipe off any excess oil.

NOTE: When your appliance is heated for the first time, it may emit slight smoke or odor. This is normal with many heating appliances. This does not affect the safety of your appliance.

- Place the unit on a level surface making sure it is not in contact with a wall, corner or curtains.
- Never cut crepes on the baking plate. Use only wooden or heatproof plastic utensils to avoid scratching the nonstick coating.
- Inset the plug into the power outlet. Turn the temperature knob to MAX and you will notice that the indicator light will turn on, indicating that the appliance is heating up.
- Allow your appliance to pre-heat until the indicator light goes off. This indicates that the cooking plate have reached the correct temperature for cooking.
- For best results, lightly spray the cooking plate with a cooking oil spray before using. This will assist in the removal of the crepes after cooking.
- Once the Power light goes off, pour crepe batter onto the baking plate spreading it with a circular movement using the batter spreader.
- The power indicator light will continue to go on and off during the cooking process, indicating that the appliance is heating up appropriately.
- Allow the crepe to cook until the crepe batter on the surface is no longer liquid and the crepe can be moved slightly.
- Using a spatula, lift and flip the crepe completely.
- Continue to cook on this side until the underside is browned slightly and easily lifted. Remove crepe to a wire rack and allow to cool slightly before stacking on a plate.
- Adjust the temperature as needed after the first crepe is done.

CLEANING AND CARE

- Always turn off the power and remove the plug after and before cleaning.
- The cooking plate are coated with non-stick cooking surface, therefore little cleaning is required. Simply wipe cooking plate over with a damp cloth.
- Do not immerse the appliance in water or other liquid.
- Do not use abrasive scouring pads, powders or cleaners.

- Do not place in the dishwasher.
- Before next use, lightly grease the cooking plate for easy removal of cooked crepes.

PRODUCT DISPOSAL



This product complies with European Directive 2012/19/ EU on electrical and electronic devices, known as WEEE (Waste Electrical and Electronic Equipment), establishing the legal framework applicable in the European Union for the disposal and reuse of waste electronic and electrical devices. Do not dispose of this product in the bin, instead take it to the electrical and electronic waste collection center closest to your home.

NOUS AIMERIONS VOUS REMERCIER D'AVOIR CHOISI UFESA. NOUS ESPÉRONS QUE CE PRODUIT RÉPONDRA À VOS BESOINS ET À VOS GOÛTS.

AVERTISSEMENT

VEUILLEZ LIRE ATTENTIVEMENT LES INSTRUCTIONS AVANT D'UTILISER LE PRODUIT. CONSERVEZ-LES DANS UN ENDROIT SÛR POUR POUVOIR LES CONSULTER ULTÉRIEUREMENT.

DESCRIPTION

1. Plaque antiadhésive
2. Indicateurs lumineux
3. Bouton poignée
4. Base

CONSIGNES DE SÉCURITÉ

Si le câble d'alimentation est endommagé, faites-le remplacer par le fabricant, par un technicien agréé ou par toute autre personne qualifiée, afin d'éviter tout danger. Cet appareil peut être utilisé par des enfants de plus de 8 ans et par des personnes aux capacités physiques, sensorielles ou mentales réduites, ou manquant d'expérience et de connaissances, si elles sont surveillées ou ont reçu des instructions concernant l'utilisation de l'appareil en toute sécurité et si elles comprennent les risques encourus. Il est interdit aux enfants de jouer avec cet appareil. Le nettoyage et l'entretien par l'utilisateur ne doivent pas être effectués par des enfants, à moins qu'ils ne soient âgés de plus de 8 ans et qu'ils soient sous la surveillance d'un adulte.

Veillez conserver l'appareil électroménager et son cordon hors de portée des enfants âgés de moins de 8 ans. Les appareils électroménagers ne sont pas destinés à être mis en route au moyen d'une minuterie externe ou d'un système de commande à distance. Cet appareil a été conçu pour une utilisation domestique. Il n'est pas destiné à être utilisé dans les situations suivantes :

- les cuisines du personnel dans les magasins, les bureaux et autres environnements de travail.
- les fermes.
- par des clients dans des hôtels, des motels et d'autres environnements de type résidentiel.
- des environnements de type « bed and breakfast ».

Cet appareil est conçu pour être utilisé à une altitude maximale de 2 000 m au-dessus du niveau de la mer. Veillez respecter les instructions indiquées dans la section « Entretien et nettoyage » de ce manuel afin d'effectuer le nettoyage.

AVERTISSEMENTS IMPORTANTS

Toute utilisation incorrecte ou toute mauvaise manipulation du produit annulera la garantie. Avant de brancher le produit, vérifiez que la tension de votre secteur est la même que celle indiquée sur l'étiquette du produit. Le câble de raccordement au secteur ne doit être ni emmêlé ni enroulé autour du produit pendant son utilisation.

N'utilisez pas l'appareil, ne le branchez pas et ne le débranchez pas de la prise électrique lorsque vous avez les mains et/ou les pieds mouillés. Ne tirez pas sur le cordon de raccordement pour le débrancher ou pour l'utiliser comme poignée.

En cas de panne ou de dommage, débranchez immédiatement le produit du secteur et contactez le service officiel d'assistance technique. Afin d'éviter tout risque de danger, n'ouvrez pas l'appareil. Seul le personnel technique agréé du service d'assistance officielle de la marque peut effectuer des réparations ou des interventions sur l'appareil.

B&B TRENDS SL . décline toute responsabilité en cas de dommages causés à des personnes, des animaux ou des objets en raison du non-respect de ces avertissements.

AVANT LA PREMIÈRE UTILISATION

Retirer tous les matériaux d'emballage.

Nettoyez les plaques de cuisson avec un chiffon ou une éponge humide.

Graisser légèrement les plaques de cuisson avec un peu d'huile de cuisson.

Veillez à ce que l'eau ne s'écoule pas dans l'appareil.

MANUEL D'UTILISATION

Avant d'utiliser l'appareil pour la première fois, retirez tout matériel promotionnel et emballage et assurez-vous que les plaques de cuisson soient propres et exemptes de poussière. Essuyez-les doucement avec un chiffon humide, si nécessaire. Versez une cuillère à café d'huile végétale sur les plaques antiadhésives afin d'obtenir les meilleurs résultats. Étalez avec un torchon absorbant et essuyez tout excès d'huile.

REMARQUE : L'appareil peut émettre une légère fumée ou une légère odeur lorsqu'il est utilisé pour la première fois. Ceci est normal et est fréquent lors de l'utilisation de nombreux appareils chauffants. Cela n'affecte pas la sécurité de l'appareil.

- Placez l'appareil sur une surface plane en veillant à ce qu'il ne soit pas en contact avec un mur, un coin ou des rideaux.
- Ne jamais couper les crêpes sur la plaque de cuisson. Utilisez uniquement des ustensiles en bois ou en plastique résistant à la chaleur pour éviter de rayer le revêtement antiadhésif.
- Insérez la fiche dans la prise de courant. Tournez le bouton de température sur MAX et vous remarquerez que le voyant s'allume, indiquant que l'appareil est en train de chauffer.
- Laissez votre appareil préchauffer jusqu'à ce que le voyant lumineux s'éteigne. Cela indique que la plaque de cuisson a atteint la température correcte pour la cuisson.
- Pour de meilleurs résultats, vaporiser légèrement la plaque de cuisson avec un spray d'huile de cuisson avant de l'utiliser. Cela facilitera le retrait des crêpes après la cuisson.
- Une fois que le voyant d'alimentation s'éteint, verser la pâte à crêpes sur la plaque de cuisson en l'étalant d'un mouvement circulaire à l'aide de l'étaleur de pâte.
- Le voyant d'alimentation continue à s'allumer et à s'éteindre pendant le processus de cuisson, indiquant que l'appareil chauffe correctement.
- Laissez cuire la crêpe jusqu'à ce que la pâte à crêpe à la surface ne soit plus liquide et que la crêpe puisse être légèrement déplacée.
- À l'aide d'une spatule, soulevez et retournez complètement la crêpe.
- Continuez à cuire de ce côté jusqu'à ce que le dessous soit légèrement doré et qu'il se soulève facilement. Déposez la crêpe sur une grille et laissez-la refroidir légèrement avant de l'empiler sur une assiette.
- Ajustez la température si nécessaire après la cuisson de la première crêpe.

NETTOYAGE ET ENTRETIEN

- Mettez toujours l'appareil hors tension et débranchez la prise après et avant le nettoyage.
- Les plaques de cuisson sont recouvertes d'une surface de cuisson antiadhésive, ce qui nécessite peu de nettoyage. Il suffit d'essuyer la plaque de cuisson avec un chiffon humide.
- Ne mettez l'appareil ni sous l'eau, ni dans quelque autre liquide que ce soit.
- N'utilisez jamais de tampons à récurer, de poudres ou de nettoyeurs abrasifs.
- Ne placez pas l'appareil dans un lave-vaisselle.
- Avant la prochaine utilisation, graissez légèrement la plaque de cuisson pour faciliter le retrait des crêpes cuites.

ÉLIMINATION DES PRODUITS



Ce produit est conforme à la directive européenne 2012/19/UE relative aux appareils électriques et électroniques, dite DEEE (déchets d'équipements électriques et électroniques), établissant le cadre juridique applicable dans l'Union européenne pour l'élimination et la réutilisation des déchets d'appareils électroniques et électriques. Ne jetez pas ce produit à la poubelle, veuillez le déposer au centre de collecte de déchets électriques et électroniques le plus proche de votre domicile.



Points de collecte sur www.quefairedemesdechets.fr
Privilégiez la réparation ou le don de votre appareil !



Séparez les éléments avant de trier

GRÀCIES PER ESCOLLIR UFESA. ESPEREM QUE EL PRODUCTE SIGUI DEL VOSTRE GRAT.

ADVERTIMENT

LLEGIU ATENTAMENT LES INSTRUCCIONS D'ÚS ABANS D'UTILITZAR EL PRODUCTE. CONSERVEU-LES EN UN LLOC SEGUR PER A FUTURES CONSULTES.

DESCRIPCIÓ

1. Placa antiadherent
2. Llum indicador
3. Botó regulador
4. Base

INSTRUCCIONS DE SEGURETAT

Si el cable d'alimentació està fet malbé, ha de ser substituït pel fabricant, un agent del servei tècnic o personal amb una qualificació equivalent per tal d'evitar riscos. Aquest aparell poden utilitzar-lo nens de més de 8 anys i persones amb capacitats físiques, sensorials o mentals reduïdes o amb manca d'experiència i coneixements, sempre i quan estiguin sota supervisió o hagin rebut les instruccions relatives a l'ús de l'aparell d'una manera segura i entenguin els perills que comporta utilitzar-lo. Els nens no han de jugar amb l'aparell. Els nens no han de fer la neteja i el manteniment de l'usuari, tret que siguin majors de 8 anys i siguin supervisats. Mantingueu l'aparell i el cable fora de l'abast dels nens menors de 8 anys.

Els aparells no estan pensats perquè funcionin mitjançant un cronòmetre extern o un sistema de control remot independent. Aquest aparell està dissenyat per a ús domèstic. No està pensat per ser utilitzat en aplicacions com:

- zones de cuina del personal en comerços, oficines i altres entorns de treball.
- cases de pagès.
- pels clients d'hotels, motels i altres entorns residencials.
- entorns de tipus allotjament i desdèjuni.

Aquest aparell està dissenyat per utilitzar-se a una altitud màxima de 2000 m per sobre del nivell del mar. Seguiu les instruccions de la secció de manteniment i neteja d'aquest manual per netejar l'aparell.

ADVERTIMENTS IMPORTANTS

L'ús incorrecte o manipulació indeguda de l'aparell deixarà la garantia sense efecte.

Abans d'endollar el producte, comproveu que la tensió de la vostra xarxa elèctrica sigui la mateixa que la que s'indica a l'etiqueta del producte.

El cable de connexió a la xarxa elèctrica no ha d'estar enrotllat ni entortolligat al voltant del producte durant l'ús.

No utilitzeu l'aparell ni el connecteu o desconnecteu de la xarxa elèctrica amb les mans i/o els peus molls.

No estireu el cable de connexió a la xarxa elèctrica per desendollar-lo ni l'empreu com a nansa.

En cas d'avaría o desperfecte, desendolheu el producte de la xarxa elèctrica immediatament i poseu-vos en contacte amb un servei tècnic oficial. Per tal d'evitar qualsevol risc, no desmunteu l'aparell. Només el personal tècnic qualificat del servei tècnic autoritzat de la marca pot realitzar reparacions o intervencions sobre l'aparell.

B&B TRENDS S.L. s'eximeix de tota responsabilitat pels danys que es puguin produir a persones, animals o objectes per l'incompliment d'aquests advertiments.

ABANS DEL PRIMER ÚS

Traieu tots els materials d'embalatge.

Netegeu les plaques de cocció amb un drap o una esponja humit.

Unteu lleugerament les plaques de cocció amb una mica d'oli de cuina.

Tingueu cura d'evitar que l'aigua entri a l'aparell.

INSTRUCCIONS D'ÚS

Abans d'utilitzar l'aparell per primera vegada, desenganxeu els materials promocionals i d'embalatge, i comproveu que les plaques de cocció estiguin netes i sense pols. Si cal, passeu un drap humit per sobre. Per obtenir millors resultats, afegiu una culleradeta d'oli vegetal a les plaques antiadherents. Repartiu-lo amb un tovalló de cuina absorbent i netegeu l'excés d'oli.

NOTA: La primera vegada que l'aparell s'escalfa, pot ser que desprengui una mica de fum o olor. Això és normal en molts aparells que generen calor. Això no afecta la seguretat del vostre aparell.

- Col·loqueu la unitat sobre una superfície plana assegurant-vos que no estigui en contacte amb una paret, cantonada o cortines.
- No talleu mai creps a la placa de cocció. Utilitzeu només estris de fusta o plàstic resistent a la calor per evitar ratllar el recobriment antiadherent.
- Introduïu l'endoll a la presa de corrent. Gireu el botó de temperatura a MAX i notareu que el llum indicador s'encendrà, indicant que l'aparell s'està escalfant.
- Deixeu que l'aparell s'escalfi prèviament fins que s'apagui el llum indicador. Això indica que la placa de cocció ha assolit la temperatura correcta per cuinar.
- Per obtenir millors resultats, ruixeu lleugerament la placa de cocció amb un esprai d'oli de cuina abans d'utilitzar-la. Això ajudarà a eliminar les creps després de la cocció.
- Un cop s'apagui la llum d'alimentació, aboqueu la massa de creps a la placa de cocció estenent-la amb un moviment circular amb l'escampador de massa.
- El llum indicador d'alimentació continuarà encenent-se i apagant-se durant el procés de cocció, indicant que l'aparell s'està escalfant adequadament.
- Deixeu coure la crep fins que la massa de crep a la superfície ja no sigui líquida i es pugui moure lleugerament.
- Amb una espàtula, aixequeu i gireu la crep completament.
- Continueu cuinant per aquest costat fins que la part inferior estigui lleugerament daurada i s'aixequi fàcilment. Traieu la crep a una reixeta i deixeu-la refredar lleugerament abans d'apilar-la en un plat.
- Ajusteu la temperatura segons sigui necessari després de fer la primera crep.

NETEJA I MANTENIMENT

- Apagueu sempre l'alimentació i traieu l'endoll després i abans de netejar-lo.
- La placa de cocció està recoberta amb una superfície de cocció antiadherent, per tant, cal netejar-la poc. Simplement netegeu la placa de cuina amb un drap humit.
- No submergeu l'aparell en aigua ni en altres líquids.

- No utilitzeu fregalls abrasius, pols o netejadors.
- No l'introduïu al rentaplats.
- Abans del següent ús, unteu lleugerament la placa de cocció per treure fàcilment les crepes cuites.

ELIMINACIÓ DEL PRODUCTE



Aquest producte compleix amb la Directiva Europea 2012/19/UE sobre dispositius elèctrics i electrònics, coneguda com RAEE (Residus d'Aparells Elèctrics i Electrònics), que estableix el marc legal aplicable a la Unió Europea per a l'eliminació i reutilització de residus d'aparells electrònics i elèctrics. No llenceu aquest producte a les escombraries. Lliureu-lo al centre de recollida de residus elèctrics i electrònics més proper al vostre domicili.

GRAZIE PER AVER SCELTO UFESA. CI AUGURIAMO CHE IL PRODOTTO VI SODDISFI E SIA DI VOSTRO GRADIMENTO.

ATTENZIONE

LEGGERE ATTENTAMENTE LE ISTRUZIONI PER L'USO PRIMA DI UTILIZZARE IL PRODOTTO. CONSERVARLE IN LUOGO SICURO PER FUTURA CONSULTAZIONE.

DESCRIZIONE

1. Piastra antiaderente
2. Spia indicatrice
3. Manopola
4. Base

ISTRUZIONI DI SICUREZZA

Qualora il cavo di alimentazione sia danneggiato, per evitare qualsiasi tipo di pericolo, dovrà essere sostituito da produttore, tecnico del servizio di assistenza o personale qualificato. È consentito l'utilizzo del presente apparecchio da parte di bambini di età superiore a 8 anni e di persone con capacità fisiche, sensoriali o mentali ridotte o con scarse esperienza e conoscenza, a condizione che siano loro fornite adeguata supervisione e istruzioni riguardo l'utilizzo sicuro del dispositivo e che ne abbiano compreso i pericoli connessi. È vietato l'utilizzo dell'apparecchio da parte dei bambini. La pulizia e la manutenzione non devono essere effettuate da bambini al di sotto di 8 anni e senza la supervisione di un adulto. Tenere l'apparecchio e il suo cavo fuori dalla por-

tata dei bambini di età inferiore a 8 anni.

L'apparecchio non è concepito per funzionare con timer esterni o con sistema di comando a distanza. L'apparecchio è progettato per l'uso in ambiente domestico. Non è concepito per l'uso in situazioni quali:

- aree di cucina per il personale di negozi, uffici e altri ambienti di lavoro.
- agriturismo;
- da clienti di hotel, motel e altri ambienti di tipo residenziale.
- ambienti di tipo bed and breakfast.

L'apparecchio è progettato per un utilizzo a un'altitudine massima di 2.000 m sul livello del mare. Per la pulizia, procedere secondo quanto indicato nella sezione relativa a manutenzione e pulizia del presente manuale.

AVVERTENZE IMPORTANTI

Qualsiasi utilizzo non corretto o improprio del prodotto renderà nulla la garanzia.

Prima di collegare il prodotto, verificare che la tensione di rete sia uguale a quella indicata sull'etichetta del prodotto. Durante l'uso il cavo di alimentazione non deve essere aggrovigliato né avvolto intorno al prodotto.

Non utilizzare l'apparecchio, né collegare o scollegare dall'alimentazione elettrica con mani e/o piedi bagnati.

Non tirare il cavo di alimentazione per scollegare o trasportare il prodotto.

Scollegare immediatamente il prodotto dalla rete elettrica in caso di guasti o danni e contattare il servizio di assistenza tecnica. Per evitare qualsiasi pericolo, non aprire l'apparecchio. Solo il personale tecnico qualificato del servizio di assistenza autorizzato del produttore può eseguire interventi di riparazione o di altro genere sull'apparecchio.

B&B TRENDS SL. declina ogni responsabilità per eventuali danni a persone, animali o cose a seguito del mancato rispetto delle presenti avvertenze.

PRIMA DEL PRIMO UTILIZZO

Rimuovere tutti i materiali di imballaggio.

Pulire le piastre di cottura con un panno o una spugna umidi.

Ungere leggermente le piastre di cottura con un po' di olio da cucina.

Fare attenzione a non far entrare l'acqua nell'apparecchio.

ISTRUZIONI PER L'USO

Prima di utilizzare l'apparecchio per la prima volta, rimuovere qualsiasi materiale promozionale e d'imballaggio e verificare che le piastre di cottura siano pulite e prive di polvere. Se necessario, pulire con un panno umido. Per risultati migliori, versare un cucchiaino di olio vegetale sulle piastre antiaderenti. Distribuire con un pezzo di carta assorbente e asciugare l'olio in eccesso.

NOTA: Quando l'apparecchio viene riscaldato per la prima volta, potrebbe emettere un leggero fumo od odore. È normale e succede con molti apparecchi riscaldanti. Ciò non influisce sulla sicurezza del vostro apparecchio.

- Posizionare l'unità su una superficie piana, assicurandosi che non sia a contatto con pareti, angoli o tende.
- Non tagliare mai le crepes sulla piastra di cottura. Utilizzare solo utensili di legno o di plastica resistente al calore per evitare di graffiare il rivestimento antiaderente.
- Inserire la spina nella presa di corrente. Ruotare la manopola della temperatura su MAX e notare che la spia si accende, indicando che l'apparecchio si sta riscaldando.
- Lasciare che l'apparecchio si preriscaldi finché la spia si spegne. Questo indica che la piastra di cottura ha raggiunto la temperatura corretta per la cottura.
- Per risultati migliori, spruzzare leggermente la piastra di cottura con uno spray per olio da cucina prima dell'uso. Questo aiuterà a rimuovere le crespelle dopo la cottura.
- Una volta spenta la spia di accensione, versare la pastella per crepes sulla piastra di cottura, distribuendola con un movimento circolare utilizzando lo spargitore.
- La spia di accensione continua ad accendersi e spegnersi durante il processo di cottura, indicando che l'apparecchio si sta riscaldando in modo adeguato.
- Lasciare cuocere la crespella finché la pastella in superficie non è più liquida e la crespella si può muovere leggermente.
- Con una spatola, sollevare e girare completamente la crespella.
- Continuare a cuocere su questo lato fino a quando la parte inferiore è leggermente dorata e si solleva facilmente. Trasferite le crespelle su una griglia e lasciatele raffreddare leggermente prima di impilarle su un piatto.
- Regolare la temperatura secondo le necessità dopo la prima crespella.

PULIZIA

- Spegnerne sempre l'alimentazione e rimuovere la spina dopo e prima della pulizia.
- Le piastre di cottura sono rivestite con una superficie antiaderente, quindi la pulizia è minima. È sufficiente pulire la piastra di cottura con un panno umido.
- Non immergere l'apparecchio in acqua o altri liquidi.

- Non utilizzare pagliette, polveri o detersivi abrasivi.
- Non mettere in lavastoviglie.
- Prima dell'uso successivo, ungere leggermente la piastra di cottura per facilitare la rimozione delle crepes cotte.

SMALTIMENTO DEL PRODOTTO



Il presente prodotto è conforme alla Direttiva europea 2012/19/UE sui dispositivi elettrici ed elettronici, nota come RAEE (Rifiuti di Apparecchiature Elettriche ed Elettroniche), che stabilisce il quadro giuridico applicabile nell'Unione Europea per lo smaltimento e il riutilizzo dei rifiuti di dispositivi elettronici ed elettrici. Non smaltire il presente prodotto nella spazzatura indifferenziata, ma rivolgersi al centro di smaltimento di rifiuti elettrici ed elettronici più vicino.

VIELEN DANK, DASS SIE SICH FÜR UFESA ENTSCIEDEN HABEN. WIR HOFFEN, DASS DAS PRODUKT ZU IHRER ZUFRIEDENHEIT FUNKTIONIERT.

ACHTUNG

BITTE LESEN SIE DIE GEBRAUCHSANWEISUNG SORGFÄLTIG DURCH, BEVOR SIE DAS GERÄT IN BETRIEB NEHMEN.

BEWAHREN SIE DIESE AN EINEM SICHEREN ORT ZUR SPÄTEREN VERWENDUNG AUF.

BESCHREIBUNG

1. Antihafplatte
2. Anzeigeleuchte
3. Knopf
4. Unterteil

SICHERHEITSHINWEISE

Wenn das Netzkabel beschädigt ist, muss es durch den Hersteller, seinen Kundendienst oder ähnlich qualifizierte Personen ersetzt werden, um eine Gefährdung zu vermeiden.

Dieses Gerät darf von Kindern ab 8 Jahren sowie von Personen mit verringerten physischen, sensorischen oder mentalen Fähigkeiten oder Mangel an Erfahrung und Kenntnissen nur benutzt werden, wenn sie beaufsichtigt oder bezüglich des sicheren Gebrauchs des Geräts unterwiesen wurden und die daraus resultierenden Gefahren verstehen. Kinder dürfen nicht mit dem Gerät spielen. Reinigung und Wartung dürfen nicht von Kindern vorgenommen werden - es sei denn, sie sind älter als 8 Jahre und werden beaufsichtigt. Halten Sie das Gerät und dessen Kabel außer-

halb der Reichweite von Kindern unter 8 Jahren. Dieses Gerät ist nicht für den Betrieb über eine externe Zeitschaltuhr oder ein separates Fernsteuersystem vorgesehen.

Dieses Gerät ist für den Hausgebrauch bestimmt. Es ist nicht zur Verwendung vorgesehen in:

- Personalküchen in Geschäften, Büros und anderen Arbeitsumgebungen;
- Bauernhäusern;
- von Kunden in Hotels, Motels und anderen Wohneinrichtungen;
- Bett und Frühstück ähnliche Umgebungen.

Dieses Gerät ist für den Einsatz in einer maximalen Höhe von 2.000 m über dem Meeresspiegel ausgelegt.

Gehen Sie bei der Reinigung entsprechend dem Wartungs- und Reinigungsabschnitt dieses Handbuchs vor.

WICHTIGE WARNHINWEISE

Jede unsachgemäße Verwendung oder Handhabung des Produkts führt zum Erlöschen der Garantie. Überprüfen Sie vor dem Anschluss des Geräts, ob Ihre Netzspannung mit der auf dem Produktetikett angegebenen übereinstimmt.

Das Netzanschlusskabel darf während des Gebrauchs nicht verschlungen oder um das Gerät gewickelt sein. Das Gerät darf nicht mit nassen Händen und/oder Füßen benutzt oder ein- und ausgesteckt werden. Ziehen Sie den Netzstecker nicht am Kabel heraus und tragen Sie das Gerät nicht am Kabel.

Im Falle einer Störung oder Beschädigung trennen Sie das Gerät sofort vom Netz und wenden Sie sich an einen offiziellen technischen Kundendienst. Um Gefahren zu vermeiden, darf das Gerät nicht geöffnet werden. Nur qualifiziertes technisches Personal des offiziellen technischen Kundendienstes der Marke darf Reparaturen oder Eingriffe an dem Gerät durchführen.

B&B TRENDS SL. übernimmt keine Haftung für Schäden an Personen, Tieren oder Gegenständen, die durch die Nichtbeachtung dieser Warnhinweise entstehen.

VOR DER ERSTINBETRIEBNAHME

Entfernen Sie sämtliches Verpackungsmaterial.

Reinigen Sie die Kochplatten mit einem feuchten Tuch oder Schwamm.

Schmieren Sie die Kochplatten leicht mit etwas Kochöl ein.

Achten Sie darauf, dass kein Wasser in das Gerät läuft.

GEBRAUCHSANWEISUNG

Entfernen Sie vor der ersten Verwendung des Geräts alle Aufkleber und alles Verpackungsmaterial und prüfen Sie, ob die Grillplatten sauber und staubfrei sind. Wischen Sie diese bei Bedarf mit einem feuchten Tuch nach. Für beste Ergebnisse verteilen Sie einen Teelöffel Speiseöl auf die Antihafplatten. Verteilen Sie es mit einem saugfähigen Küchentuch und wischen Sie alles überschüssige Öl ab.

HINWEIS: Wenn Ihr Gerät zum ersten Mal aufgeheizt wird, kann er etwas Rauch oder Geruch abgeben. Dies ist normal und geschieht bei vielen Heizgeräten. Es hat keinen Einfluss auf die Sicherheit Ihres Geräts.

- Stellen Sie das Gerät auf eine ebene Fläche und achten Sie darauf, dass es nicht mit einer Wand, einer Ecke oder einem Vorhang in Berührung kommt.
- Schneiden Sie Crêpes niemals auf der Kochplatte. Verwenden Sie nur Holz- oder hitzebeständiges Kunststoffgeschirr, um die Antihafbeschichtung nicht zu zerkratzen.
- Stecken Sie den Stecker in die Steckdose. Drehen Sie den Temperaturregler auf MAX und Sie werden feststellen, dass die Kontrollleuchte aufleuchtet, was anzeigt, dass das Gerät aufheizt.
- Lassen Sie das Gerät vorheizen, bis die Kontrollleuchte erlischt. Dies zeigt an, dass die Kochplatte die richtige Temperatur zum Kochen erreicht hat.
- Die besten Ergebnisse erzielen Sie, wenn Sie die Kochplatte vor dem Gebrauch leicht mit Speiseöl einsprühen. Dies erleichtert das Herausnehmen der Crêpes nach dem Backen.
- Sobald die Betriebsanzeige erlischt, gießen Sie den Crêpeteig auf die Kochplatte und verteilen ihn mit dem Teigverteiler in kreisenden Bewegungen.
- Die Betriebskontrollleuchte leuchtet während des Garvorgangs immer wieder auf und zeigt damit an, dass das Gerät richtig aufheizt.
- Lassen Sie den Crêpe garen, bis der Crêpeteig an der Oberfläche nicht mehr flüssig ist und sich der Crêpe leicht bewegen lässt.
- Heben Sie den Crêpe mit einem Spatel an und wenden Sie ihn vollständig.
- Auf dieser Seite weitergaren, bis die Unterseite leicht gebräunt ist und sich leicht anheben lässt. Den Crêpe auf ein Gitterrost legen und leicht abkühlen lassen, bevor er auf einen Teller gestapelt wird.
- Passen Sie die Temperatur nach Bedarf an, wenn der erste Crêpe fertig ist.

REINIGUNG UND PFLEGE

- Schalten Sie nach und vor der Reinigung immer das Gerät aus und ziehen Sie den Stecker.
- Die Kochplatten sind mit einer Antihaf-Beschichtung versehen, so dass nur wenig Reinigung erforderlich ist. • Wischen Sie einfach mit einem feuchten Tuch über die Kochplatte.
- Tauchen Sie das Gerät niemals in Wasser oder andere Flüssigkeiten ein.
- Verwenden Sie keine scheuernden Scheuerschwämme, Pulver oder Reinigungsmittel.
- Geben Sie das Gerät auf keinen Fall in den Geschirrspüler.
- Fetten Sie die Kochplatte vor dem nächsten Gebrauch leicht ein, damit sich die fertigen Crêpes leichter herausnehmen lassen.

ENTSORGUNG DES GERÄTS



Dieses Gerät entspricht der europäischen Richtlinie 2012/19/EU über elektrische und elektronische Geräte, bekannt als WEEE (Elektrische und elektronische Abfallgeräte), die den in der Europäischen Union geltenden Rechtsrahmen für die Entsorgung und Wiederverwendung von Elektro- und Elektronik-Altgeräten bildet. Werfen Sie dieses Gerät nicht in die Mülltonne, sondern geben Sie es bei der nächstgelegenen Sammelstelle für Elektro- und Elektronikschrott ab.

БЪЛГАРСКИ

БЛАГОДАРИМ ВИ, ЧЕ ИЗБРАХТЕ UFESA. НАДЯВАМЕ СЕ
ТОЗИ ПРОДУКТ ДА ВИ Е ПОЛЕЗЕН И УДОБЕН ЗА РАБОТА.

ПРЕДУПРЕЖДЕНИЕ

МОЛЯ, ПРОЧЕТЕТЕ ВНИМАТЕЛНО ИНСТРУКЦИИТЕ ЗА УПОТРЕБА, ПРЕДИ ДА
ИЗПОЛЗВАТЕ ПРОДУКТА.

СЪХРАНЯВАЙТЕ ГИ НА БЕЗОПАСНО МЯСТО ЗА БЪДЕЩА СПРАВКА.

ОПИСАНИЕ

1. Незалепваща плоча
2. Светлинен индикатор
3. Копче
4. Основа

ИНСТРУКЦИИ ЗА БЕЗОПАСНОСТ

Ако захранващият кабел е повреден, той трябва да бъде сменен от производителя, неговия сервизен представител или от лица с подобна квалификация, за да се избегне опасност. Този уред може да се използва от деца на и над 8-годишна възраст и от лица с намалени физически, сензорни или умствени способности, или с липса на опит и знания, ако им бъде осигурен надзор или инструкции относно използването на уреда по безопасен начин и ако разбират свързаните с това опасности. Забранено е деца да си играят с уреда. Почистването и поддръжката не трябва да се извършват от деца, освен ако не са над 8-годишна възраст и под надзор.

Съхранявайте уреда и неговия кабел на места,

недостъпни за деца под 8-годишна възраст. Уредите не са предвидени да работят с външен таймер или отделна система за дистанционен контрол. Този уред е предназначен само за употреба в домакинството. Не е предвидена употребата му в:

- кухненски пространства за персонала в магазини, офиси и други работни среди.
- ферми.
- от клиенти в хотели, мотели и друг тип жилищна среда.
- среда от типа нощувка и закуска.

Този уред е проектиран за употреба при максимална надморска височина до 2000 м. При почистване следвайте инструкциите в раздела за поддръжка и почистване на това ръководство.

ВАЖНИ ПРЕДУПРЕЖДЕНИЯ

Всяка неправилна употреба или неправилно боравене с уреда води до анулиране на гаранцията. Преди да включите уреда в контакт, проверете дали мрежовото напрежение е същото като посоченото на етикета на уреда. Кабелът за свързване към захранването не трябва да бъде заплетен или увит около уреда по време на употреба. Не използвайте уреда и не го включвайте или изключвайте от захранващата мрежа с мокри ръце и/или крака. Не дърпайте захранващия кабел, за да го изключите, и не го използвайте като ръкохватка. Изключете уреда незабавно от електрическата мрежа в случай на повреда и се свържете с официална служба за техническа поддръжка. За да предотвратите риск от опасност, не отваряйте уреда. Само квалифициран технически персонал от официалната служба за техническа поддръжка за съответната марка може да извършва ремонт или процедури по уреда.

B&B TRENDS SL. не носи отговорност за щети, нанесени на хора, животни или предмети, поради неспазване на тези предупреждения.

ПРЕДИ ПЪРВОНАЧАЛНА УПОТРЕБА

Отстранете всички опаковъчни материали.

Почиствайте плочите за готвене с влажна кърпа или гъба.

Леко намажете плочите за печене с малко олио.

Внимавайте да предотвратите изтичане на вода в уреда.

КАК ДА ИЗПОЛЗВАТЕ

Преди да използвате уреда за пръв път, обелете промоционалните и опаковъчните материали и проверете дали плочите за готвене са чисти и по тях няма прах. Ако е необходимо, избършете с влажна кърпа. За най-добри резултати излейте чаена лъжичка готварско олио върху незалепащите плочи. Размажете с попиваща кухненска кърпа и избършете излишната мазнина.

ЗАБЕЛЕЖКА: Когато вашият уред се нагрява за първи път, той може да отделя лек дим или миризма. Това е нормално при много нагревателни уреди. Това не влияе на безопасността на уреда.

- Поставете уреда върху равна повърхност, като се уверите, че не е в контакт със стена, ъгъл или завеси.
- Никога не режете палачинки върху плочата за печене. Използвайте само дървени или топлоустойчиви пластмасови прибори, за да избегнете надраскване на незалепащото покритие.
- Включете щепсела в контакта. Завъртете копчето за температура на MAX и ще забележите, че светлинният индикатор ще светне, което показва, че уредът се загрева.
- Оставете уреда да се загрее предварително, докато светлинният индикатор изгасне. Това показва, че плочата за готвене е достигнала правилната температура за готвене.
- За най-добри резултати леко напръскайте плочата за готвене със спрей за олио преди употреба. Това ще помогне за премахването на палачинките след готвене.
- След като индикаторът за хранване изгасне, изсипете тесто за креп върху тавата за печене, като го разнесете с кръгови движения с помощта на разпръсквача за тесто.
- Светлинният индикатор за хранване ще продължи да свети и изгасва по време на процеса на готвене, което показва, че уредът се нагрява правилно.
- Оставете крепа да се сготви, докато тестото за креп на повърхността вече не е течно и крепът може леко да се премести.
- С помощта на шпатула повдигнете и обърнете крепа напълно.
- Продължете да готвите от тази страна, докато долната страна леко покафенее и лесно се повдигне. Извадете крепа върху решетка и оставете леко да се охлади, преди да го подредите в чиния.
- Регулирайте температурата според нуждите след приключване на първия креп.

ПОЧИСТВАНЕ И ГРИЖА

- Винаги изключвайте захранването и изваждайте щепсела след и преди почистване.
- Плочата за готвене е покрита с незалепваща повърхност за готвене, поради което се изисква малко почистване. Просто избършете плочата за готвене с влажна кърпа.
- Не потапяйте уреда във вода или друга течност.
- Не използвайте абразивни гъби, прахове или почистващи препарати.
- Не поставяйте в съдомиялна машина.
- Преди следваща употреба леко намажете плочата за готвене за лесно отстраняване на сварените палачинки.

ИЗХВЪРЛЯНЕ НА ПРОДУКТА



Този продукт отговаря на Европейската директива 2012/19/ЕС за електрически и електронни устройства, известна като WEEE (отпадъчно електрическо и електронно оборудване), установяваща правната рамка, приложима в Европейския съюз за изхвърляне и повторна употреба на отпадъчни електронни и електрически устройства. Не изхвърляйте този продукт с битовата смет, вместо това го отнесете до най-близкия център за събиране на електрически и електронни отпадъци.

التنظيف والعناية

- قم دائماً بإيقاف تشغيل الطاقة وإزالة القابس بعد التنظيف وقبله.
- صحن الطهي مطلي بسطح طهي غير لاصق ، لذلك لا يلزم سوى القليل من التنظيف. ما عليك سوى مسح طبق الطهي بقطعة قماش مبللة.
- لا تغمر الجهاز في الماء أو أي سائل آخر.
- لا تستخدم ضمادات الجلي الكاشطة أو المساحيق أو المنظفات.
- لا تغسلها في غسالة الأطباق.
- قبل الاستخدام التالي ، دهن طبق الطهي بقليل من الدهن لسهولة إزالة الكريب المطبوخ.

التخلص من المنتج

يتوافق هذا المنتج مع التوجيه الأوروبي 91/271/02 والاتحاد الأوروبي بشأن الأجهزة الكهربائية والإلكترونية، المعروف باسم EEEW (نفايات الأجهزة الكهربائية والإلكترونية)، الذي يحدد الإطار القانوني المطبق في الاتحاد الأوروبي للتخلص من نفايات الأجهزة الإلكترونية والكهربائية وإعادة استخدامها. لا تتخلص من هذا المنتج في سلة المهملات، وبدلاً من ذلك توجه إلى مركز جمع النفايات الإلكترونية والكهربائية الأقرب إلى منزلك.



لا تستخدم الجهاز أو قم بتوصيله وفصله من مصدر التيار الكهربائي بيدك و/أو قدميك مبتلتين.

تجنب سحب سلك التوصيل لفصله أو لاستخدامه كمقبض.

افصل المنتج فوراً من مصدر التيار الكهربائي في حالة حدوث أي عطل أو تلف واتصل بخدمة الدعم الفني الرسمية. لمنع حدوث أي خطر، لا تفتح الجهاز. لا يُسمح إلا للموظفين الفنيين المؤهلين من خدمة الدعم الفني المعتمدة للعلامة التجارية القيام بالإصلاحات أو الإجراءات على الجهاز.

تتنصل شركة LS SDNERT B&B من أي مسؤولية عن الأضرار التي قد تحدث للأشخاص أو الحيوانات أو الأشياء، بسبب عدم مراعاة هذه التحذيرات.

قبل الاستخدام الأول

قم بإزالة جميع مواد التغليف.

نظف ألواح الطهي الخبز بقطعة قماش رطبة.

دهن ألواح الخبز قليلاً بقليل من زيت الطهي.

احرص على منع تدفق المياه إلى داخل الجهاز.

كيفية الاستخدام

قبل استخدام الجهاز لأول مرة، أزل أي مواد دعائية ومواد تغليف، وتأكد من أن ألواح الطهي نظيفة وخالية من الغبار. إذا لزم الأمر، فامسحها بقطعة قماش رطبة. للحصول على أفضل النتائج، صب ملعقة صغيرة من الزيت النباتي على ألواح الطهي المانعة للالتصاق. افرد الزيت بمنشفة مطبخ ماصة وامسح أي زيت زائد.

ملحوظة: عندما يتم تسخين جهازك لأول مرة، فقد ينبعث منه دخان أو رائحة طفيفة. هذا الأمر طبيعي في العديد من أجهزة التسخين. لا يؤثر هذا على أمان جهازك.

- ضع الوحدة على سطح مستو مع التأكد من عدم ملامستها للجدار أو الزاوية أو الستائر.
- لا تقطع الكريب على طبق الطهي أبداً. استخدم فقط الأواني البلاستيكية الخشبية أو المقاومة للحرارة لتجنب خدش الطلاء غير اللاصق.
- أدخل القابس في مأخذ الطاقة. أدر مقبض درجة الحرارة إلى XAM وستلاحظ أن ضوء المؤشر سيضيء، مما يشير إلى أن الجهاز يسخن.
- اترك جهازك يسخن مسبقاً حتى ينطفئ ضوء المؤشر. يشير هذا إلى أن لوحة الطهي قد وصلت إلى درجة الحرارة الصحيحة للطهي.
- للحصول على أفضل النتائج، رش طبق الطهي برفق برذاذ زيت الطهي قبل الاستخدام. سيساعد ذلك في إزالة الكريب بعد الطهي.
- بمجرد أن ينطفئ ضوء الطاقة، صب خليط الكريب على طبق الخبز وانشره بحركة دائرية باستخدام موزع الخليط.
- سيستمر ضوء مؤشر الطاقة في الضياع والانطفاء أثناء عملية الطهي، مما يشير إلى أن الجهاز يسخن بشكل مناسب.
- اترك الكريب يطهى حتى يخفتي خليط الكريب الموجود على السطح من السائل ويمكن تحريك الكريب قليلاً.
- باستخدام ملعقة، ارفعي الكريب واقليه تماماً.
- استمر في الطهي على هذا الجانب حتى يتحول الجانب السفلي إلى اللون البني قليلاً ويمكن رفعه بسهولة. قم بإزالة الكريب إلى رف سلكي واتركه يبرد قليلاً قبل تكديسه على طبق.
- اضبط درجة الحرارة حسب الحاجة بعد الانتهاء من الكريب الأول.

نود أن نشكرك على اختيارك لـ ASEFU، ونأمل أن ينال أداء المنتج رضاك واستحسانك.

تحذير

يُرجى قراءة تعليمات الاستخدام بعناية قبل استخدام المنتج. احتفظ بهذه الأشياء في مكان آمن للرجوع إليها في المستقبل.

الوصف

١. صفيحة لا يلتصق بها الطعام
٢. ضوء المؤشر
٣. مقبض
٤. القاعدة

تعليمات السلامة

في حالة تلف سلك الكهرباء، يجب استبداله من قبل الجهة المصنعة، أو وكيل الخدمة، أو ما يمثله من الأشخاص المؤهلين لتجنب الخطر. يمكن للأطفال من ٨ سنوات فما فوق والأشخاص ذوي القدرات البدنية أو الحسية أو الذهنية المنخفضة أو من تنقصهم الخبرة والمعلومات استخدام هذا الجهاز إذا كانوا تحت إشراف أو تلقوا تعليمات لاستخدام الجهاز بطريقة آمنة وكانوا يفهمون المخاطر المصاحبة. لا يُسمح للأطفال باللعب بالجهاز. يحظر تنظيف الأطفال أقل من ٨ سنوات للجهاز، أو صيانته دون إشراف. حافظ على الجهاز والسلك بعيداً عن متناول الأطفال دون ٨ سنوات. الجهاز غير مُعد للتشغيل من خلال وسائل مؤقت خارجي أو نظام تحكم عن بعد منفصل. هذا الجهاز مصمم للاستخدام المنزلي. غير مُعد للاستخدامات الأخرى مثل:

- مناطق مطبخ الموظفين في المتاجر والمكاتب وبيئات العمل الأخرى.
- بيوت المزارع.
- من خلال العملاء في الفنادق والنزل والبيئات السكنية الأخرى.
- أماكن المبيت والإفطار.

صُمم هذا الجهاز للاستخدام على ارتفاع بحد أقصى ٠٠٠٢ متر فوق سطح البحر. تابع وفقاً لقسم الحفظ والتنظيف في هذا الدليل من أجل التنظيف.

تحذيرات مهمة

أي استخدام غير صحيح أو تعامل غير صحيح مع المنتج يجعل الضمان باطلاً وملغياً. قبل توصيل الجهاز بالكهرباء، تحقق من أن مستوى المصدر الرئيسي للكهرباء هو المستوى ذاته المشار إليه على ملصق المنتج.

يجب تجنب تشابك كابل المصدر الرئيسي أو التفافه حول الجهاز أثناء الاستخدام.

INFORME DE GARANTÍA

B&B TRENDS, S.L. garantiza la conformidad de este producto, para el uso al que está destinado, durante el periodo marcado por la legislación vigente en el país de venta del mismo. En caso de rotura durante el periodo de garantía, el usuario tendrá derecho a la reparación o sustitución del producto sin coste alguno si el anterior no está disponible, a menos que sea imposible o desproporcionado realizar una de estas opciones. En este caso, puede optar por una reducción en el precio o la anulación de la venta, caso que deberá negociar directamente con el vendedor. Esto también cubre la sustitución de piezas de recambio, siempre que el producto se haya utilizado de acuerdo con las recomendaciones de este manual en ambos casos y no haya sido falsificado por terceros no autorizados por B&B TRENDS, S.L. La garantía no cubre ninguna parte sujeta a desgaste y fricción. Esta garantía no afecta a sus derechos como consumidor de acuerdo con las disposiciones de la Directiva 1999/44/CE para estados miembros de la Unión Europea.

USO DE LA GARANTÍA

Los clientes deben contactar con el servicio técnico autorizado de B&B TRENDS, S.L. para la reparación del producto. Toda falsificación del producto por parte de cualquier persona no autorizada por B&B TRENDS, S.L. o el mal uso del mismo anulará los derechos de garantía. Debe guardar la factura de compra, recibo o comprobante de entrega para poder ejercer los derechos de garantía. Para servicio técnico y atención al cliente fuera de territorio español, envíe su solicitud al punto de venta donde adquirió el aparato.

RELATÓRIO DE GARANTIA

A B&B TRENDS, SL. garante a conformidade deste produto para o uso para o qual foi concebido durante o período estabelecido pela legislação em vigor no país de venda. Em caso de avaria durante o período de vigência desta garantia, os utilizadores têm o direito à reparação ou à substituição gratuita do produto caso a reparação seja impossível, a não ser que uma dessas opções seja impossível de cumprir ou for desproporcionada. Neste caso, poderá optar por uma redução no preço ou um cancelamento da venda, qualquer uma das opções devendo ser tratada diretamente com o vendedor. A garantia também cobre a substituição de peças de reposição sempre que o produto tenha sido usado em conformidade com as recomendações especificadas neste manual nos dois casos e sempre que não tenha sido manipulado por pessoal não autorizado pela B & B TRENDS, SL. Esta garantia não é aplicável a quaisquer peças sujeitas a desgaste. Esta garantia não limita os seus direitos enquanto consumidor em conformidade com as disposições constantes da Diretiva 1999/44/CE para os Estados-Membro da União Europeia.

UTILIZAÇÃO DA GARANTIA

Os clientes devem contactar um Serviço Técnico autorizado da B&B TRENDS, SL. para reparar o produto. Qualquer manipulação do mesmo por parte de qualquer pessoa não autorizada pela B&B TRENDS, SL., ou uma utilização indevida ou negligente do mesmo, tornarão esta garantia nula e sem efeito. Deve guardar a factura de compra, recibo ou prova de entrega para exercer os direitos de garantia. Para receber assistência técnica ou beneficiar do serviço pós-venda fora do território espanhol, solicite informações junto ao ponto de venda em que adquiriu o aparelho.

WARRANTY REPORT

B&B TRENDS, SL. guarantees compliance of this product, for the use for which it is, during the period established by the legislation in force in the country of sale. In the case of breakdown during the term of this warranty, users are entitled to repair or else the replacement of the product at no charge if the former is unavailable, unless one of these options proves impossible to fulfil or is disproportionate. In this case, you can then opt for a reduction in price or cancellation of the sale, which must be dealt with directly with the sales vendor. This also covers replacement of spare parts provided that the product has been used according to the recommendations specified in this manual for both cases, and has not been tampered with by any third party that is not authorised by B & B TRENDS, SL. The warranty will not cover any parts subject to wear and tear. This warranty does not affect your rights as a consumer in accordance with the provisions in Directive 1999/44/EC for member states of the European Union.

USE OF WARRANTY

Customers must contact a B&B TRENDS, SL., authorised Technical Service for repair of the product. Since any tampering of the same by anyone not authorised by B&B TRENDS, SL., or the careless or improper use of the same shall render this warranty null and void. You must keep the purchase invoice, receipt or delivery docket in order to exercise your warranty rights. For technical service and after-sales care outside the Spanish territory, please submit your query to the point of sale where you purchased the item.

BON DE GARANTIE

B&B TRENDS, S.L. garantit la conformité de ce produit, pour l'usage auquel il est destiné, pendant la période établie par la législation en vigueur dans le pays de vente. En cas de panne pendant la durée de la garantie, les utilisateurs ont le droit de faire réparer ou remplacer le produit sans frais si la réparation n'est pas réalisable, à moins que l'un de ces choix soit impossible à réaliser ou soit disproportionné. Dans ce cas, vous pouvez alors opter pour une réduction du prix ou l'annulation de la vente, qui doit être traitée directement avec le vendeur. Cela couvre le remplacement des pièces de rechange à condition que le produit ait été utilisé selon les recommandations indiquées dans ce manuel pour les deux cas, et qu'il n'ait pas été manipulé par toute tierce partie n'étant pas autorisée par B & B TRENDS, SL. La garantie ne couvrira pas toute pièce d'usure. Cette garantie n'affecte pas vos droits de consommateur conformément aux dispositions de la Directive 1999/44/EC pour les états membres de l'Union européenne.

UTILISATION DE LA GARANTIE

Les clients doivent contacter un service technique agréé par B&B TRENDS, SL., pour faire réparer le produit. Toute manipulation du produit par quiconque n'étant pas agréé par B&B TRENDS, SL., ou l'utilisation négligente ou incorrecte de celui-ci rend cette garantie nulle et sans effet. Vous devez conserver la facture d'achat, le reçu ou la preuve de livraison afin d'exercer vos droits de garantie. Pour un service technique et un service après-vente en dehors du territoire espagnol, veuillez soumettre votre demande au point de vente où l'article a été acheté.

INFORME DE GARANTIA

B&B TRENDS, SL. garanteix el compliment d'aquest producte per a l'ús al qual està destinat durant el termini establert per la legislació vigent al país de venda. En cas d'avaria durant la vigència d'aquesta garantia, l'usuari té dret a la reparació o substitució del producte sense cap càrrec si la primera no està disponible, llevat que una d'aquestes opcions resulti impossible de complir o llur compliment sigui desproporcionat. En aquest cas, es pot optar per una rebaixa del preu o la cancel·lació de la venda, que s'ha de tractar directament amb el venedor. També cobreix la substitució de peces de recanvi sempre que el producte hagi estat utilitzat d'acord amb les recomanacions especificades a aquest manual per a ambdós casos, i no hagi estat manipulat per cap tercer que no estigui autoritzat per B & B TRENDS, SL. La garantia no cobrirà cap peça subjecta a desgast. Aquesta garantia no afecta als vostres drets com a consumidor d'acord amb el que estableix la Directiva 1999/44/CE per als estats membres de la Unió Europea.

ÚS DE LA GARANTIA

El client haurà de posar-se en contacte amb un Servei Tècnic autoritzat de B&B TRENDS, SL. per a la reparació del producte. Qualsevulla manipulació del producte per part de qualsevulla persona no autoritzada per B&B TRENDS, SL., o l'ús descurat o indegut del producte deixarà sense efecte aquesta garantia. Haureu de conservar la factura de compra, el rebut o el resguard de lliurament per poder exercir els vostres drets de garantia. Si us cal el servei tècnic i l'atenció postvenda fora del territori espanyol, si us plau, dirigiu la vostra consulta al punt de venda on vaau adquirir l'article.

RAPPORTO DI GARANZIA

B&B TRENDS, S.L. garantisce la conformità di questo prodotto, per l'uso a cui è destinato, per il periodo stabilito dalla legislazione in vigore nel paese di vendita. In caso di guasto durante il periodo di validità della presente garanzia, gli utilizzatori hanno diritto alla riparazione o alla sostituzione gratuita del prodotto se la prima non è disponibile, a meno che una di queste opzioni si riveli impossibile da portare a termine o sproporzionata. In questo caso, è possibile optare per una riduzione di prezzo o per l'annullamento della vendita, che deve essere effettuato direttamente con il rivenditore. Ciò si applica anche alla sostituzione di parti di ricambio a condizione che il prodotto sia stato utilizzato secondo le raccomandazioni specificate in questo manuale in entrambi i casi, e non sia stato manomesso da terze parti non autorizzate da B&B TRENDS, SL. La garanzia non copre parti soggette a usura. La presente garanzia non pregiudica i diritti del consumatore in conformità con le disposizioni della Direttiva 1999/44/CE per gli Stati membri dell'Unione Europea.

UTILIZZO DELLA GARANZIA

I clienti possono contattare il servizio di assistenza tecnica autorizzato di B&B TRENDS, SL. per riparazioni del prodotto. Poiché eventuali manomissioni dello stesso da soggetti non autorizzati da B&B TRENDS, SL., o l'utilizzo incauto o improprio dello stesso rendono nulla la presente garanzia. Deve conservare la fattura d'acquisto, la ricevuta o la prova di consegna per esercitare i suoi diritti di garanzia. Per servizio clienti e di assistenza tecnica al di fuori del territorio spagnolo, si prega di inviare la richiesta al punto vendita presso cui è stato acquistato l'articolo.

GARANTIEBERICHT

B&B TRENDS, S.L. гарантира die Konformität dieses Produkts für den Gebrauch, für den es bestimmt ist, für den Zeitraum, der durch die im Verkaufsland geltende Gesetzgebung festgelegt ist. Im Falle eines Ausfalls während dieser Garantiezeit hat der Benutzer Anrecht auf eine kostenlose Reparatur oder andernfalls auf den kostenlosen Ersatz des Geräts, wenn es nicht repariert werden kann, es sei denn, eine dieser Optionen erweist sich als unmöglich oder unverhältnismäßig. In diesem Fall können Sie sich dann für eine Preisminderung oder die Stornierung des Verkaufs entscheiden. Dies müssen Sie direkt mit dem Verkäufer regeln. Gedeckt ist auch der Ersatz von Ersatzteilen, vorausgesetzt, das Gerät wurde gemäß den in dieser Anleitung für beide Fälle angegebenen Empfehlungen verwendet und nicht von Dritten manipuliert, die nicht von B & B TRENDS, SL autorisiert sind. Die Garantie gilt nicht für Verschleißteile. Diese Garantie beeinträchtigt nicht Ihre Rechte als Verbraucher gemäß den Bestimmungen der Richtlinie 1999/44/EG für die Mitgliedsstaaten der Europäischen Union.

INANSPRUCHNAHME DER GARANTIE

Der Kunde muss sich für die Reparatur des Geräts an einen autorisierten technischen Service von B&B TRENDS, SL. wenden. Jegliche Manipulation durch nicht von B&B TRENDS, SL. autorisierte Personen oder unvorsichtige oder unsachgemäße Verwendung des Geräts führt zum Erlöschen dieser Garantie. Sie müssen die Kaufrechnung, die Quittung oder den Liefernachweis aufbewahren, um Ihre Gewährleistungsrechte geltend machen zu können. Für technischen Service und Kundendienst außerhalb des spanischen Hoheitsgebiets richten Sie Ihre Anfrage bitte an die Verkaufsstelle, bei der Sie das Gerät gekauft haben.

СЪОБЩЕНИЕ ЗА ГАРАНЦИОННОТО ОБСЛУЖВАНЕ

B&B TRENDS, S.L. гарантира съответствието на този продукт за употребата, за която е предназначен, за срока, определен от действащото законодателство в страната на продажба. В случай на повреда по време на гаранционния му срок, потребителите имат право да ремонтират или безплатно да заменят продукта, ако не е невъзможно да се ремонтира, освен ако се окаже, че един от тези варианти не е възможно да бъде приложен на практика или че е непропорционален. В този случай можете да предпочетете отбив от цената или отмяна на продажбата, за което можете да се договорите направо с продавача. Това покрива и замената на резервни части, но при условие че продуктът е използван съгласно препоръките, посочени в това ръководство за двата случая, и няма намеса от страна на трето лице, което да не е упълномощено от B & B TRENDS, SL. Гаранцията не покрива части, които се амортизират. Тази гаранция не засяга Вашите права като потребител в съответствие с разпоредбата в Директива 1999/44/ЕО за държавите членки на Европейския съюз.

ИЗПОЛЗВАНЕ НА ГАРАНЦИЯТА

За ремонт на продукта клиентите трябва да се свържат с упълномощен от B&B TRENDS, SL. Технически сервиз. Ако по отношение на горното е налице намеса от неупълномощено от B&B лице, или поради небрежност или неправилна употреба на продукта, тази гаранция става нищожна. Трябва да запазите фактурата за покупка, касовата бележка или доказателството за доставка, за да

можете да упражните гаранционните си права. За техническо и следпродажбено обслужване и извън Испания е необходимо да подадете своето оплакване в търговския обект, от който сте закупили изделието.

تقرير الضمان

التي يحددها التشريع الساري B & B TRENDS، S.L. تضمن مطابقة هذا المنتج ، للاستخدام المخصص له ، خلال الفترة في بلد بيعه. للمستخدمين إصلاح أو استبدال المنتج بدون أي تكلفة في حالة عدم توفره، ما لم يكن أحد هذه الخيارات مستحيلاً أو غير متناسب. في هذه الحالة، يمكنك اختيار خفض في السعر أو إلغاء عملية البيع، ويجب التعامل مباشرة مع البائع من أجل ذلك. ويشمل هذا أيضاً استبدال قطع الغيار شريطة أن يكون المنتج قد تم استخدامه وفقاً للتوصيات المحددة في هذا الدليل لكلتا الحالتين، ولم يتم العبث به من قبل أي طرف ثالث غير مرخص لن يغطي الضمان أي أجزاء له من قبل شركة للدول B&B TRENDS، S.L. تخضع للتآكل والتمزق. لا يؤثر هذا الضمان على حقوقك كمستهلك وفقاً للأحكام الواردة في التوجيه EC/44/ 1999. الأعضاء في الاتحاد الأوروبي

استعمال الضمان

يجب على العملاء الاتصال بالخدمة B&B TRENDS، S.L. صلاح المنتج. بما أن أي عبث بالجهاز من قبل أي شخص الفنية المعتمدة من شركة أو الإهمال أو الاستخدام غير الصحيح للجهاز يجب أن يجعل هذا الضمان لاغياً وباطلاً. يجب غير مرخص له من قبل الضمان بالكامل B&B TRENDS، S.L. إتمام يجب عليك الاحتفاظ بفاتورة الشراء أو الإيصال أو إثبات التسليم من أجل ممارسة حقوق الضمان. الخدمات الفنية والخدمة ما بعد البيع خارج الأراضي الإسبانية، يُرجى تقديم الطلب إلى نقطة البيع التي اشترت منها المنتج



SERVICIOS DE ATENCIÓN TÉCNICA (SAT)

TECHNICAL ASSISTANCE SERVICE (TAS), SERVIÇO DE ATENÇÃO TÉCNICA (SAT)
SERVICE TECHNIQUE (ST), SERVIZIO DI ASSISTENZA TECNICA (SDAT)

(+34) 93 560 67 05

sat@bbtrends.es

B&B TRENDS, S.L.

C. Cataluña, 24

P.I. Ca N'Oller 08130

Santa Perpètua de Mogoda (Barcelona) España

C.I.F. B-86880473

www.bbtrends.es

Encuentra tu servicio técnico más cercano en **<https://sat.ufesa.com/>**

Check out your nearest service station at **<https://sat.ufesa.com/>**

ufesa

B&B TRENDS, S.L. · C.I.F. B-86880473
C. Catalunya, 24 P.I. Ca N'Oller 08130
Santa Perpètua de Mogoda (Barcelona) · España
www.bbtrends.es

Ver.11/2024